

15DA

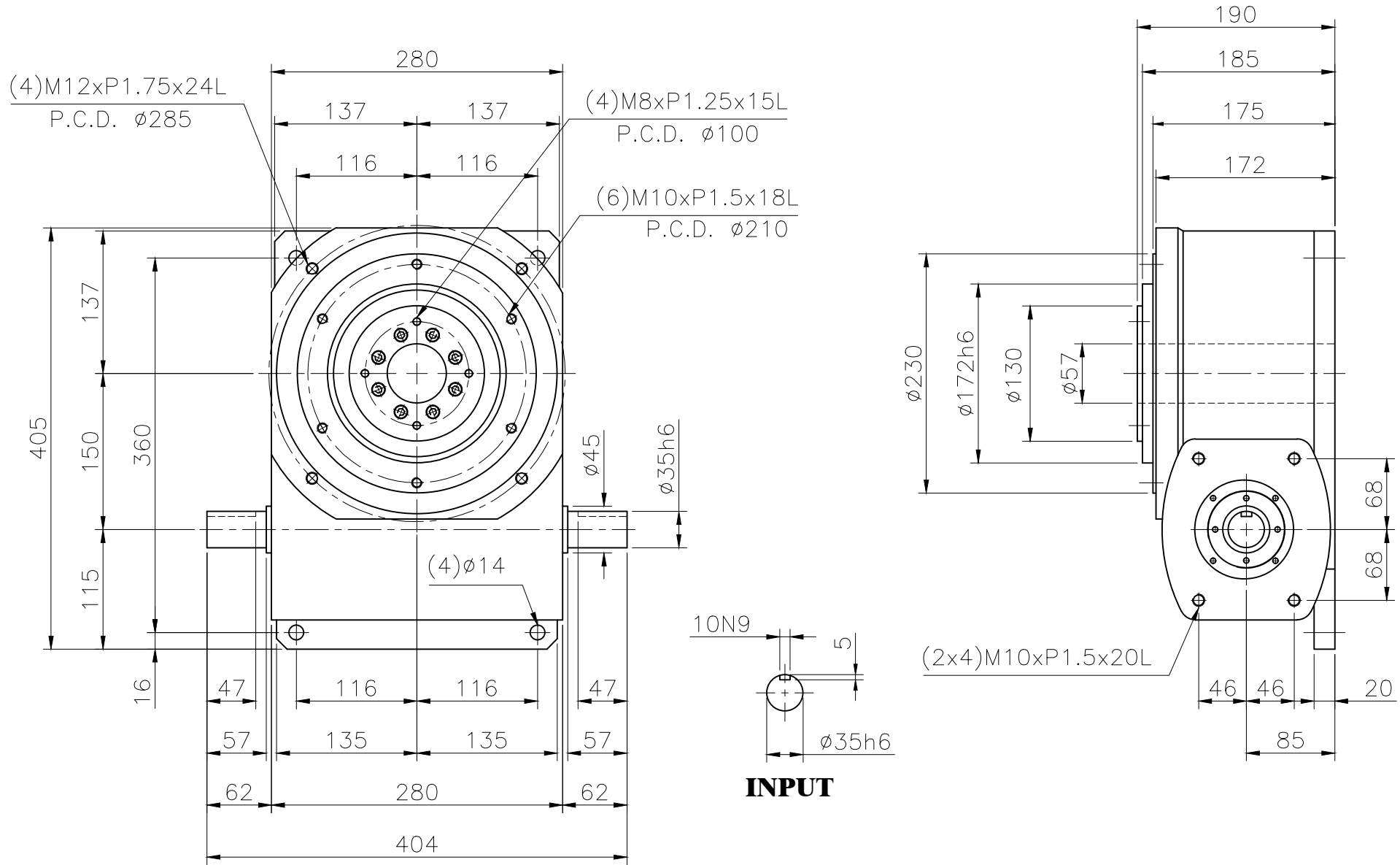

一般公差	加工程序	△			繪圖	材質	零件名稱	數量	1
尺寸範圍	容許差	△			校對	硬度	零件編號	版本	01
1~30	±0.05	△			核准	比例	15DA		
30~120	±0.10	△			日期	1:5.5			
120~250	±0.20	△			2012.03.01	單位			
250~500	±0.30	△			加工符號	MM			
500~1000	±0.40	△			Rmax	視角			
1000~1500	±0.50	△							