

7DH

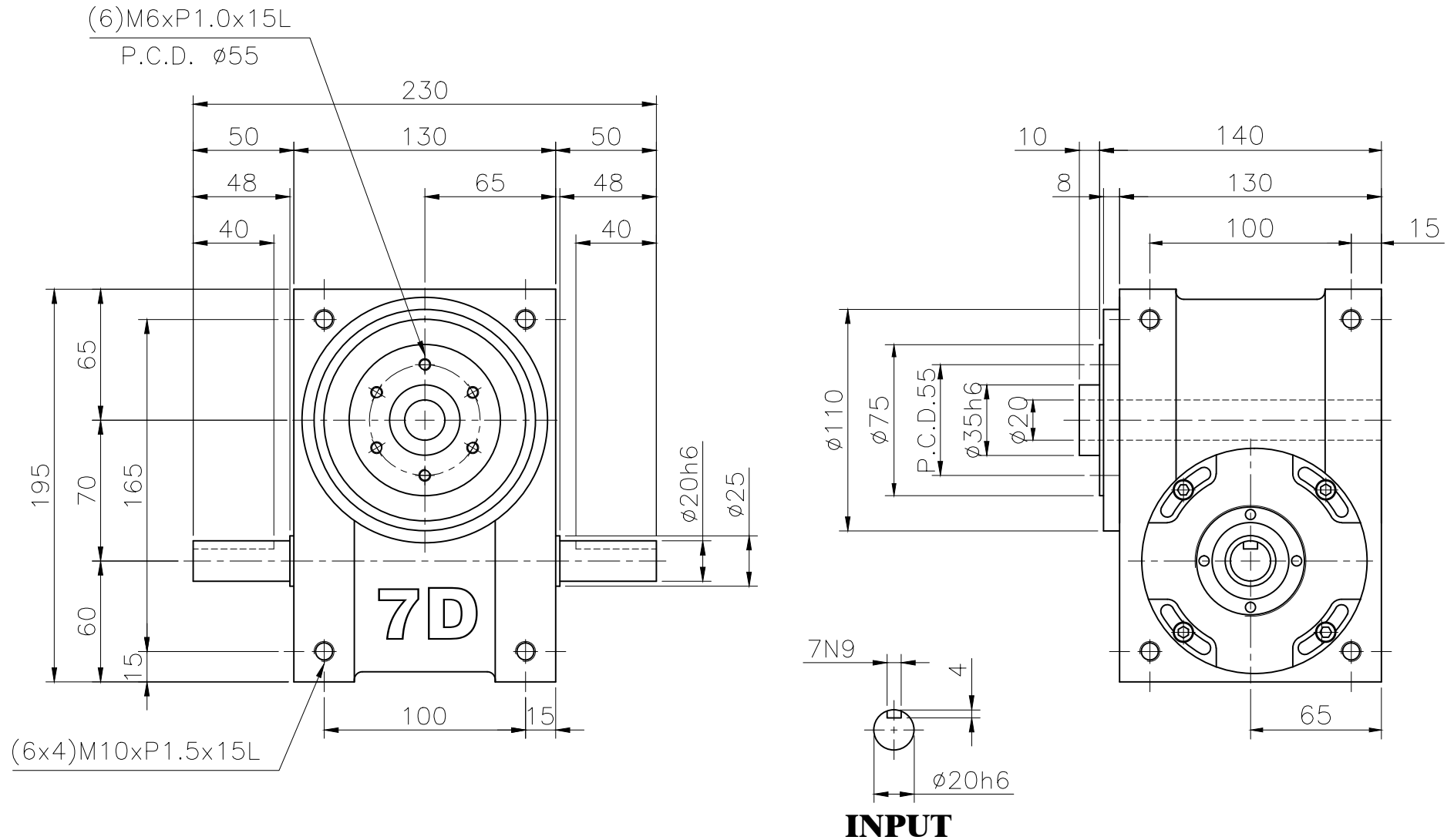

INPUT

一般公差		加工程序		繪圖		材質		零件名稱		數量	
尺寸範圍	容許差	△4		校對		硬度		零件名稱	外型尺寸圖	數	量
1~30	±0.05	△3		核准		比例	1:3	零件編號	7DH	版	本
30~120	±0.10	△2		日期	2011.03.01	單位	MM				
120~250	±0.20	△1		項次		視角					
250~500	±0.30		修訂日期	修訂內容	修訂者	加工符號	Rmax				
500~1000	±0.40										
1000~1500	±0.50										